

PARÇA KODU PART CODE	PARÇA ADI PART NAME	s ÖLÇÜSÜ (KALINLIK) s MEASURE (THICKNESS)	Malzeme Material	Kaplama / Coating		
				SN	AG	Nİ
TYE 2708 RP	YUVARLAK ERKEK KLİPS BÜYÜK AYAK =RP=	0.30±0.05	(CuZn30) Pirinç / Brass	-	-	-
TYE 2708 DPK	YUVARLAK ERKEK KLİPS BÜYÜK AYAK =DPK=	0.30±0.05	(CuZn30) Pirinç + Kalay / Brass + Sn	+	-	-
TYE 2708 RPK	YUVARLAK ERKEK KLİPS BÜYÜK AYAK =RPK=	0.32±0.05	(CuZn30) Pirinç + Kalay / Brass + Sn	+	-	-

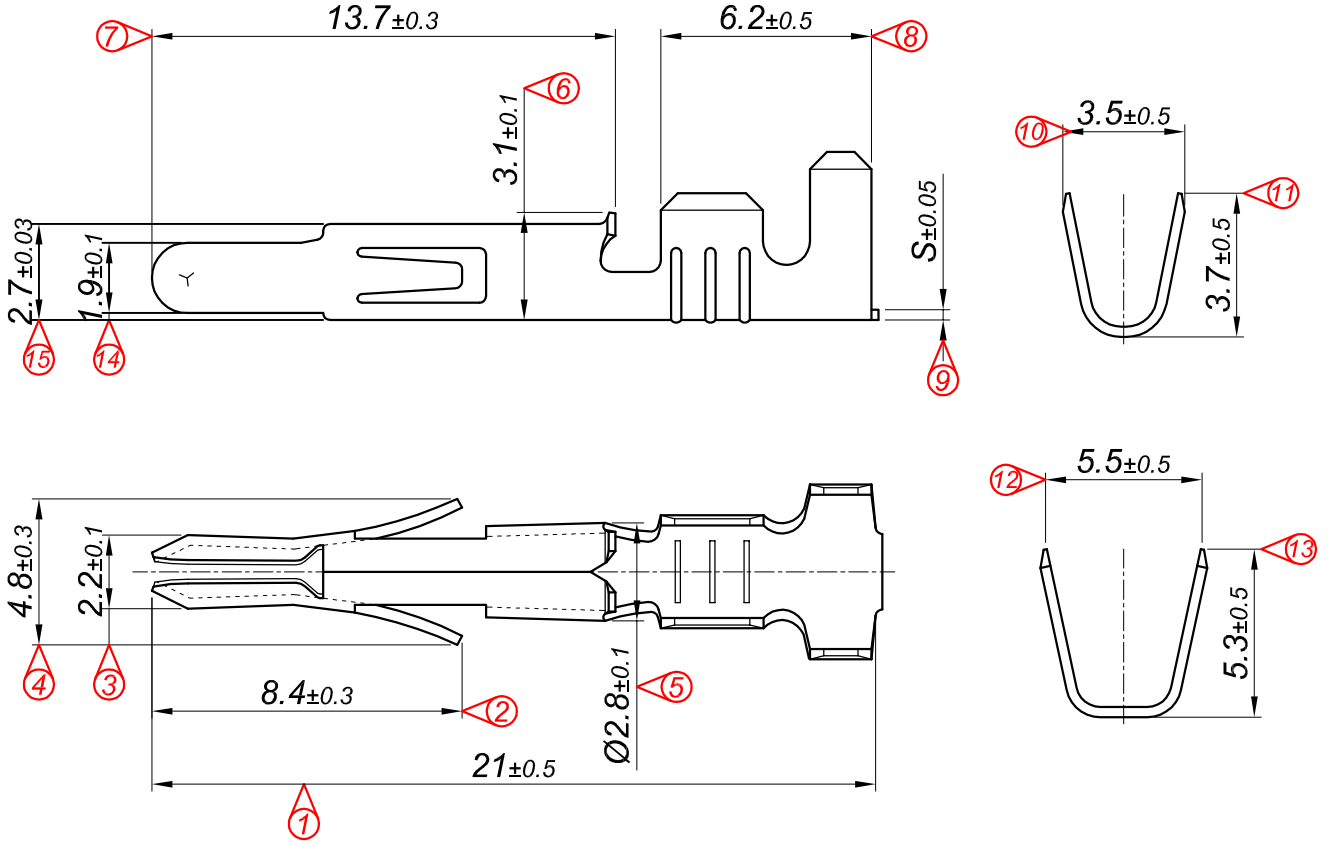

Kalıp çıkış yönü  
Mold output direction

Makara açılım yönü  
Reel opening direction

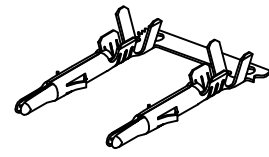
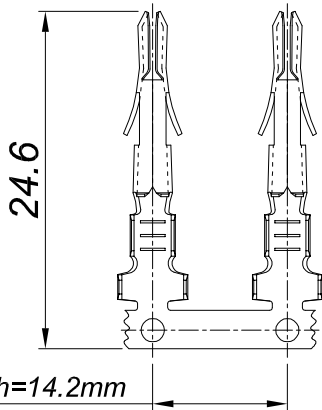

Perspektif  
Perspective

Kablo Kesiti  
Wire Section

: 1.00 - 2.50 mm<sup>2</sup>

Hatve / Pitch=14.2mm

Ölçek  
Scale : 2 / 1

No	Değişiklik / Revision	Tarih/Date
04	2.7±0.03 Ölçüsü eklenmiştir.	21.09.2017
03	8.7 ölçüsü 8.4, 4.5 ölçüsü 4.8, değiştirildi, 14 numaralı Ölçü 1.9±0.1 eklenmiştir.	20.01.2017
02	8.4 ölçüsü 8.7, 4.3 ölçüsü 4.5, 2.1 ölçüsü 2.2, 3.2 ölçüsü 3.7 olarak değiştirildi, Tırmak şekli değiştirilmiştir.	03.11.2015
01	Terminalin Uç Kısmı Değiştirildi, Resimdeki ölçüler Yeniden Belirlendi.	04.12.2014

Tarih / Date	15.11.2013	İmza /Signature	Ölçek /Scale
Çizen / Desing	M.Yağcı		5 / 1
Onay / Approval	S.Gölcük		

Resim üzerinden ölçü almayınız  
do not measure on drawing



Parça Adı:  
Part Name  
**YUVARLAK ERKEK KLİPS  
BÜYÜK AYAK**

Parça Kodu:  
Part Code  
**TYE 2708**